

DADI ESAGONALI AUTOBLOCCANTI ALTI INSERTO IN NYLON NYLON INSERT HIGH HEX LOCK NUTS

FILETTATURA METRICA ISO A PASSO GROSSO E FINE / ISO METRIC COARSE AND FINE PITCH

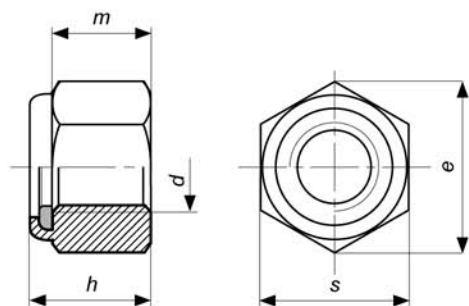

DISPONIBILI: Zincato bianco o Zincato giallo secondo RoHS

Altri trattamenti a richiesta

AVAILABLE: White zinc plated or Yellow zinc plated according to RoHS

Other coatings on request

ISO	UNI	DIN
7040-10512*	7473	982
MATERIALE	ACCIAIO	
MATERIAL	STEEL	
PROPRIETÀ MECCANICHE	SECONDO	DIN 267
MECHANICAL PROPERTIES	ACCORDING TO	UNI 3740-4 ISO 2320
CLASSE	<div style="background-color: #0070C0; color: white; padding: 10px; font-size: 2em; font-weight: bold; text-align: center;">10/8G</div>	
CLASS		
TOLLERANZE	SECONDO	ISO 4759-1
TOLLERANCES	ACCORDING TO	CAT A

d	s	e min	h	m	passo grosso coarse thread	Kg	passo fino fine thread	Kg
M 5	8		6,3	3,5	0,8	1,6		
M 6	10	7,74	8	4,5	1	2,9		
M 7	11	8,87	8,8	5,6	1	3,8		
M 8	13	11,05	9,5	6,5	1,25	6,3	1	6,23
M 10	17	12,12	11,5	8	1,5	13,6	1	13,6
M 10	17	14,38	11,5	8	1,5	13,6	1,25	13,6
M 12	19	18,9	14	10	1,75	19,3	1,25	18,9
M 12	19	18,9	14	10	1,75	19,3	1,5	18,9
M 14	22	21,1	16	11	2	29,2	1,5	28,6
M 16	24	21,1	18	12,8	2	37,7	1,5	37,0
M 18	27	24,49	20	14,4	2,5	54	1,5	52,4
M 20	30	26,75	22	16	2,5	73	1,5	70,4
M 22	32	30,14	25	17,6	2,5	88	1,5	84,5
M 24	36	33,53	28	19	3	125	2	122,0

Kg PESO PER 1000 PEZZI / WEIGHT FOR 1000 PCS

(*) La norma ISO 7040 si riferisce al passo grosso la ISO 10512 si riferisce al passo fine.

(*) ISO 7040 norm includes coarse thread nuts, ISO 10512 fine thread nuts.